

濾心過濾機 (油性專用)

● 適用機械

- | | | |
|------------|--------------|----------|
| 1. 平面磨床 | 2. 鎢鋼刀具磨床 | 3. 導軌磨床 |
| 4. 鋼珠磨床 | 5. 光學鏡片磨床 | 6. 軸封拉平機 |
| 7. 感光棒外圓磨床 | 8. CNC 綜合加工機 | 9. 抽線機 |
| 10. 鏡面拋光機 | 11. 放電加工機 | |

● 過濾精度 1-3 μ



濾心



濾膜



過濾後



過濾前

● 特點

1. 每支如蠟燭般的濾心，係由上萬片特殊材質的薄膜堆疊而成，利用彈簧施壓，讓淨油由兩薄膜濾心之間的微小間隙濾過，過濾精度高達1~3 μ 。
2. 當濾心阻塞時以空氣逆吹，濾心兩薄膜之間隙因空氣壓力而變大，使污泥易於吹出排至污泥桶內。
3. 對產生雜質不多的工具機，而又需要很高的過濾精度時，可以壓縮空氣逆吹濾心，於休息時排屑，只需5分鐘。(請使用推薦用油)

濾心過濾機

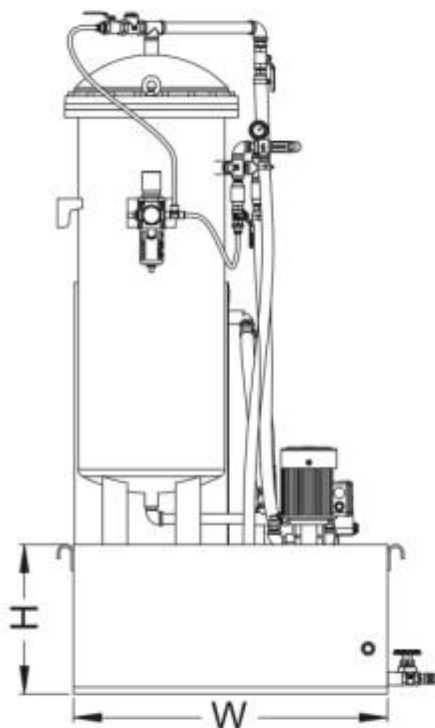
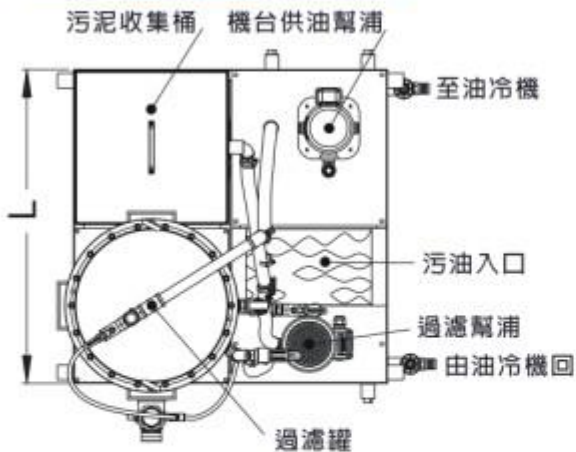

推薦用油 (水切勿混入, 以免油變質, 流量銳減)

研磨油

油品	黏度	閃火點
CROWN CUT 850	43 SUS@ 100°F	266° F
Sintogrind TT	45 SUS@ 100°F	320° F
Castrol 488 CF	45 SUS@ 100°F	230° F
Castrol Honilo 980	43 SUS@ 100°F	250° F
OMNI-Grind V	37 SUS@ 100°F	239° F
Norpar 15	33 SUS@ 100°F	240° F
Emol-O-Grind 168/3	45 SUS@ 100°F	266° F

放電加工油

油品	黏度	閃火點
Castrol SE 180	37 SUS@ 100°F	212° F
US-1	36 SUS@ 70°F	240° F
US-2	32 SUS@ 77°F	165° F
US-3	34 SUS@ 77°F	210° F
Interlyte	37 SUS@ 72°F	220° F
Iono Plus	37 SUS@ 77°F	225° F
Commonwealth 259T	37 SUS@ 72°F	259° F
Commonwealth 244	37 SUS@ 72°F	244° F

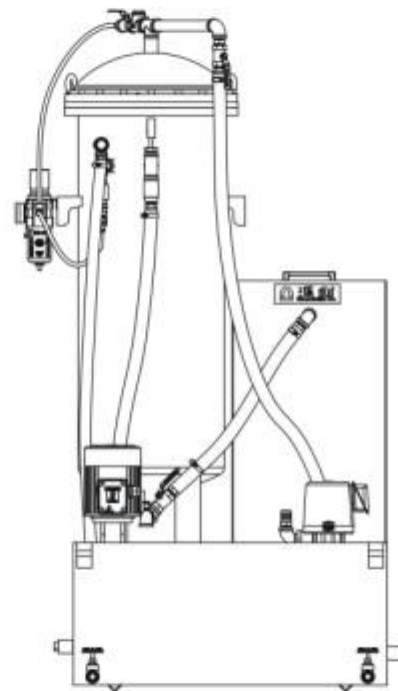

濾心過濾機規格尺寸表

型號	過濾罐外徑	濾心支數	處理量 (L/min)	L	W	H	油箱容量(公升)	供油幫浦(HP)
CF2M	Ø 216	9	13	815	815	390	220	1/8
CF3M	Ø 300	19	28	815	815	390	220	1/8
CF4M	Ø 400	37	55	815	815	390	220	1/4
CFM	Ø 500	61	90	1220	865	480	460	1/2

- 註: 1. 可外裝油溫冷卻機, 控制油溫。
 2. 供油幫浦可按客戶需求選配安裝。
 3. 研磨非鑄鋼工件時, 宜加磁鐵過濾機做前過濾, 以減少排屑頻率。
 4. 油箱尺寸另有1220x815x390/480可選擇或依客戶需求訂做。



源利電磁工業股份有限公司

彰化縣鹿港鎮彰濱工業區工業西六路23號

TEL: (04) 7810900

FAX: +886 - 4 - 7810901

http://www.unimag.com.tw

E-mail: unicoldt@ms26.hinet.net

110505-1000



ISO 9001
FM 518819